



Oliomio 80 PLUS



Oliomio 80 PLUS

ITA L'Oliomio 80 Plus è l'ideale per i produttori che vogliono lavorare le olive subito dopo la raccolta e quindi ottenere un olio extravergine di oliva di alta qualità. Produce 70-80 Kg di olive/ora ed è indicato per una produzione giornaliera nelle 8 ore di circa 550-650 Kg. È dotato di un frangitore a coltelli, di una gramola orizzontale continua e di un decanter a 2 fasi di nuova generazione. Di serie monta l'inverter per la regolazione dei giri del decanter/frangitore, il flussimetro di dosaggio acqua, il kit di lavaggio cilindro, il riscaldamento delle gramole con sensore temperatura e visualizzatore sul quadro e l'inverter per la regolazione della velocità della coclea d'immissione pasta al decanter. Gli ugelli del decanter sono fissi. Si consiglia di abbinare all'Oliomio 80 Plus la defogliatrice-lavatrice DLE Baby e la vaschetta di raccolta olio con filtro a cartoni 20x20 modello CPF.0.

Lavorazione con generatore di corrente. Potenza min 12 kW
 Voltaggio standard: Monofase 220V 3,5kW 50 Hz (PRESA 3 poli - 16 A)

Accessori: - Voltaggio speciale;
 - Pompa scarico sansa Pss1

ENG Oliomio 80 Plus is the ideal machine for producers who want to process their olives immediately after picking in order to obtain a high quality extra virgin olive oil. It can process 70 to 80 kgs of olives per hour and is recommended for a daily production of approximately 550-650 kgs in 8 hours. It is equipped with a knife crusher, with a horizontal continuous malaxer and with a 2 phase decanter of new generation. It is also equipped with an inverter for the regulation of revolutions of decanter/crusher, a flow meter for dosage of water, a kit for washing of the drum, with a heating system of the malaxers with temperature sensor and visualizer on the control panel, and with a variator of revolutions of the screw feeding the paste to the decanter. Fixed decanter nozzles. It is recommended to combine with the Oliomio 80 Plus the washer/deleaver DLE BABY and the stainless steel oil collection vat with plate (card) filter 20x20 (CPF.0).

Process with a current generator. Minimum power 12 kW
 Standard voltage: Single Phase 220V 3,5kW 50 Hz. (3 poles - 16 A SOCKET)

Accessories: - Special voltage;
 - Waste discharge pump Pss1

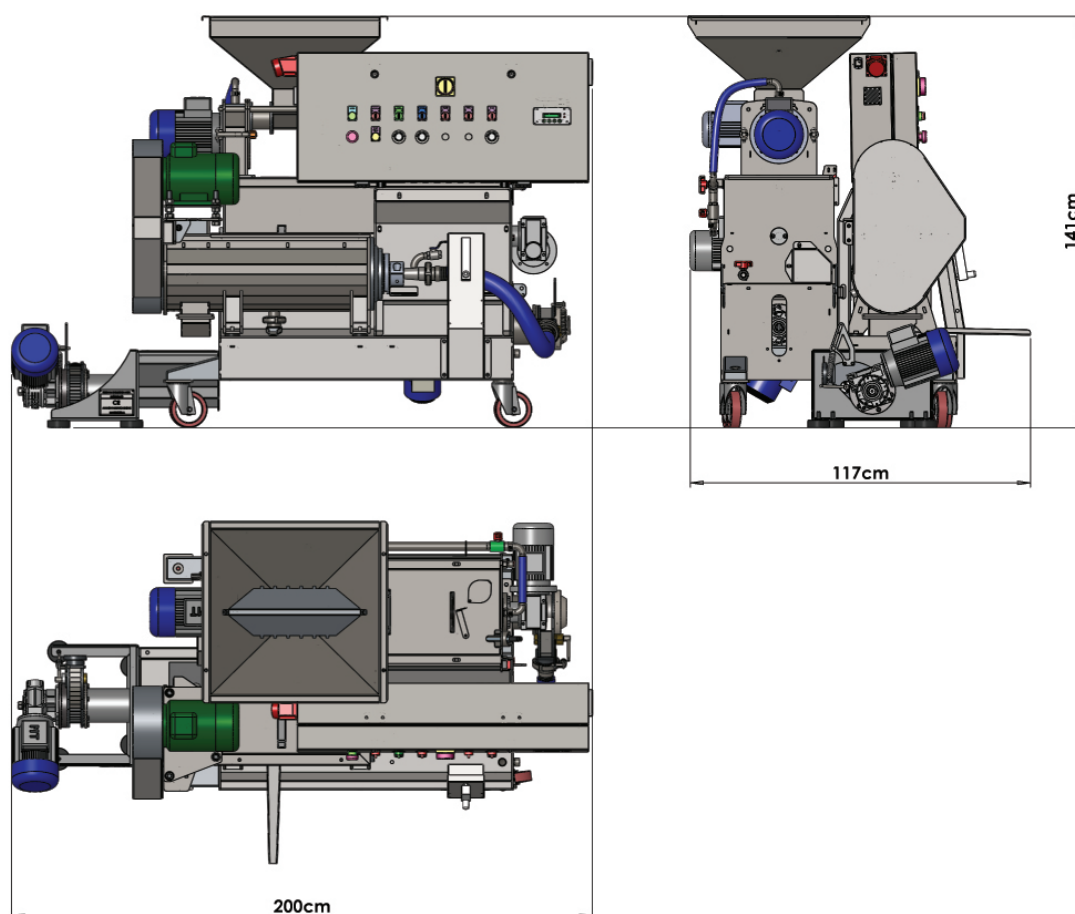

CARATTERISTICHE TECNICHE TECHNICAL FEATURES

	PRODUZIONE ORARIA (Kg) HOURLY PRODUCTION (Kg)	POTENZA (kW) POWER REQUIREMENTS (kW)	CAPACITA' GRAMOLA (Kg) MALAXER CAPACITY (Kg)	PESO (Kg) WEIGHT (Kg)
Oliomio 80 PLUS	70-80	3,5 MF	100 kg con divisorio e sensore di livello 100 Kgs with divider and level sensor	380